

**PTFE BEVONATOS PILLANGÓSZELEP
P1W10-ECTFE-PTFE-K**

DN 50 - 300

PN 10

KATALÓGUS

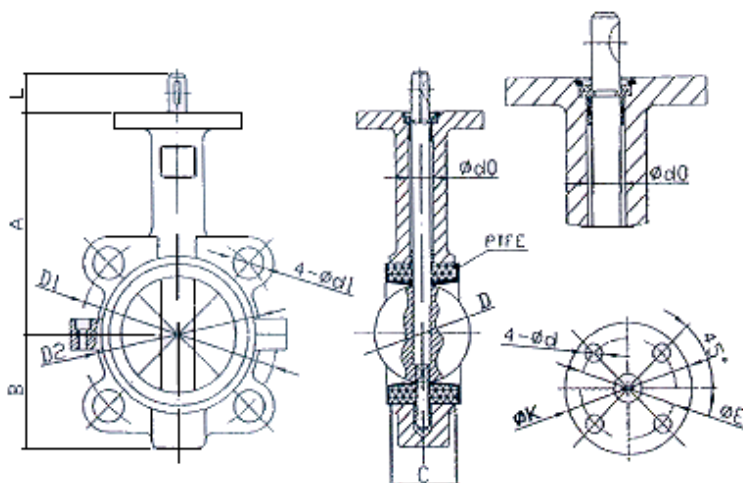

ANYAGTÁBLÁZAT:

Megnevezés	Anyag
Test	GG25
Záróelem	GG25 PTFE bevonattal
Ülékgyűrű	PTFE szilikon támasztással
Tengely	AISI 316
Tengely tömítések	VITON PTFE

MŰKÖDTETŐ NYOMATÉK:

Méret	Működtető nyomaték (Nm)
DN050	43,2
DN065	43,6
DN080	44,2
DN100	85,2
DN125	147,2
DN150	298,8
DN200	353,6
DN250	468
DN300	886

FŐ JELLEMZŐK:

Kivitel : centrikus
 PN : 10
 T max. °C : 180°C
 Csatlakozás : wafer
 (karimák közé)
 Beépítési hossz : DIN 3202 K1

DN	A	B	C	D	D1	D2	4-Ød1	L	ØOδ	ØK	ØE	4-Ød
50	161	80	42	52,9	121	118	4-Ø18	32	14,3	90	70	10
65	175	89	44,7	64,5	145	137	4-Ø18	32	14,3	90	70	10
80	181	95	45,2	78,8	160	143	8-Ø18	32	14,3	90	70	10
100	200	114	52,1	104	180	156	8-Ø18	32	15,77	90	70	10
125	213	127	54,4	123,3	210	190	8-Ø23	32	18,92	90	70	10
150	226	139	55,8	155,6	240	212	8-Ø23	32	18,92	90	70	10
200	260	175	60,6	202,5	295	268	12-Ø23	45	22,1	125	102	14,3
250	292	203	65,6	250,5	355	325	12-Ø26	45	28,45	125	102	14,3
300	337	242	76,9	301,6	410	403	12-Ø26	45	31,6	150	102	14,3